

## SACÍ KÔŠ

**ENERGOARM** s.r.o.  
**PREDAJ PRIEMYSELNÝCH  
 ARMATÚR**

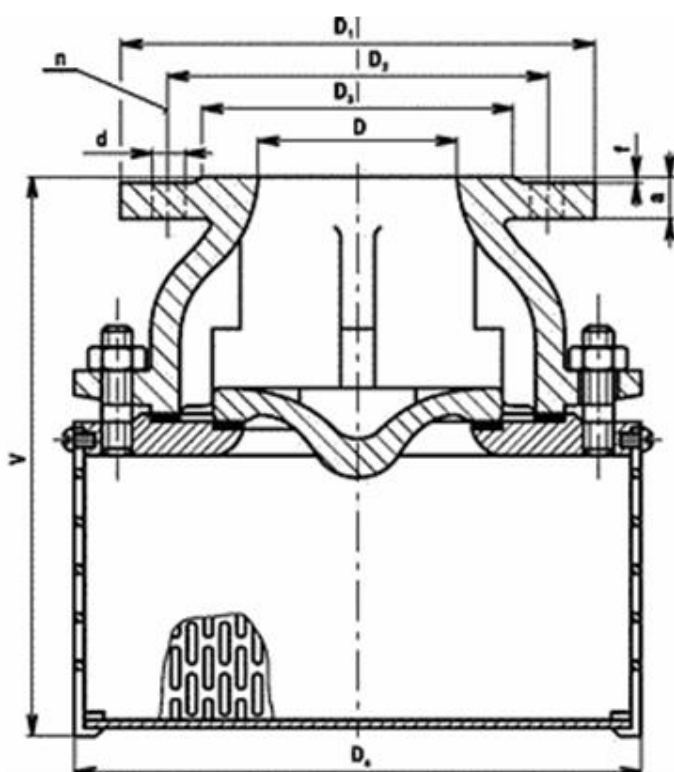

### TECHNICKÝ POPIS

Armatúra sa skladá z telesa, ventilu, ventilovej dosky a sita ( plocha dier v site je 2,5 násobkom plochy príslušného DN v potrubí ). Pripojenie prírubové.

### MATERIÁL

M51 017-610- Teleso, ventil, sedlová doska je zo sivej liatiny. Sedlo v sedlovej doske je z mosadze. Sedlo ventilu je pryžové. Sito je z uhlíkovej ocele. M51 017-010 – Všetky diely sú z korózievzdornej ocele.

### MONTÁŽ

Do zvislého potrubia.

### POUŽITIE

Na zabránenie vnikaniu hrubších mechanických nečistôt do potrubia a súčasne zabráneniu nežiadúceho vyprázdňovania sacieho potrubia, pre neagresívne kvapaliny v prevedení M51 017-610. V prevedení M51 017-010 aj pre agresívne kvapaliny ( ich použitie je obmedzené druhom, teplotou a koncentráciou prevádzkovej látky ).

DN	D	V	D1	D2	D3	DS	a	f	d	n	kg
40	40	165	150	110	88	170	18	3	18	4	8
50	50	170	165	125	102	180	20	3	18	4	10
65	65	195	185	145	122	200	20	3	18	4	13
80	80	210	200	160	133	240	22	3	18	8	15
100	100	270	220	180	158	270	22	3	18	8	22
125	125	290	250	210	188	310	24	3	18	8	33
150	150	370	285	240	121	350	24	3	22	8	43
200	200	450	340	295	168	440	26	3	22	8	70
250	250	500	385	350	320	520	28	3	22	12	10